

**Les EPI Antichute**  
LONGE ET ABSORBEUR  
ANTICHUTE MOBILE  
ANCRAGE MOBILE  
HARNAIS ANTICHUTE  
ACCESSOIRES



## LONGE ET ABSORBEUR :

LONGE SIMPLE DRISSE	Page 3
LONGE DE RETENUE AU TRAVAIL	Page 4
LONGE DOUBLE DRISSE	Page 5
LONGE SIMPLE DRISSE AVEC ABSORBEUR D'ÉNERGIE	Page 6
LONGE DOUBLE DRISSE AVEC ABSORBEUR D'ÉNERGIE	Page 7

## ANTICHUTE MOBILE :

SYSTÈME ANTICHUTE À RAPPEL AUTOMATIQUE DE 5 À 20M	Page 8
ANTICHUTE MOBILE SUR SUPPORT D'ASSURAGE FLEXIBLE	Page 9
SUPPORT D'ASSURAGE FLEXIBLE	Page 10
POIGNÉES D'ASCENSION	Page 11
SYSTÈME ANTICHUTE À RAPPEL AUTOMATIQUE 2M	Page 12
SYSTÈME ANTICHUTE À RAPPEL AUTOMATIQUE 3M50	Page 13
DESCENDEUR AUTO-FREINANT	Page 14
SYSTÈME ANTICHUTE À RAPPEL AUTOMATIQUE DE 6M	Page 15

## ANCRAGE MOBILE :

KIT DE LIGNE DE VIE MOBILE HORIZONTALE	Page 16
ANNEAU DE SANGLE	Page 17
POINT D'ANCRAGE MOBILE ET RÉGLABLE	Page 18
SYSTÈME D'ANCRAGE TRANSPORTABLE	Page 19

## HARNAIS ANTICHUTE :

KIT DE RETENUE NACELLE	Page 20
HARNAIS ANTICHUTE ET SAUVETAGE AVEC CEINTURE INTÉGRÉE	Page 21
HARNAIS ANTICHUTE	Page 22

## ACCESSOIRES :

CONNECTEURS	Page 23
CASQUE DE PROTECTION	Page 24
SAC DE RANGEMENT GRAND	Page 25

# LONGE SIMPLE DRISSE

Longueur : 1m50

Réf. : 4002/01

## Caractéristiques techniques :

- Longueur 1m50 (connecteurs compris)
- Drisse polyamide Ø 10,5 mm
- Résistance statique  $\geq 22$  kN

### CONFORME

→ EN 354  
RÈGLEMENT 2016/425



## PRATIQUE

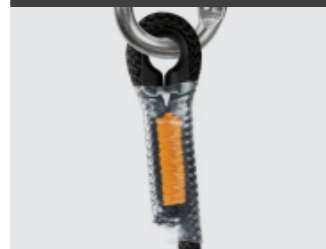

Boucle cossée-cousue gainée



2 connecteurs acier à vis  
Ouverture 18mm



# LONGE DE RETENUE AU TRAVAIL **DiSTEL**

Longueur : 4m00

Réf. : 4002/02

## Caractéristiques techniques :

- Longueur 4m00 (connecteurs compris)
- Corde tressée gainée en polyamide Ø 14 mm
- Tendeur muni d'un connecteur en acier à avis d'ouverture 18 mm
- Connecteur automatique d'ouverture 20 mm

### CONFORME

→ EN 358  
RÈGLEMENT 2016/425



## PRATIQUE



Gaine de protection



Extrémité cousue sous gaine de protection

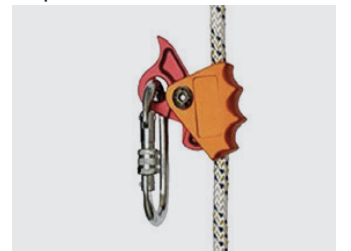

Tendeur en alliage léger muni d'un connecteur



Connecteur acier automatique



**DiSTEL.fr**

**LE + DiSTEL** : Cette longe constitue un supplément à l'équipement de protection contre les chutes de hauteur. Elle est indispensable partout où il existe un besoin de travail en maintien.

# LONGE DOUBLE DRISSE

Longueur : 1m70

Réf. : 4002/03

## Caractéristiques techniques :

- Longueur 1m70 (connecteurs compris)
- Drisse polyamide Ø 10,5 mm
- Résistance statique  $\geq 22$  kN

### CONFORME

- EN 354  
RÈGLEMENT 2016/425



Photo principale non contractuelle.

## PRATIQUE

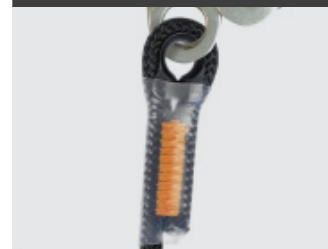

Boucle cossée-cousue gainée



1 connecteur manuel  
Ouverture 18mm



2 connecteurs automatiques  
Ouverture 65mm



# LONGE SIMPLE DRISSE avec ABSORBEUR D'ENERGIE



Longueur : 1m30

Réf. : 4002/04

## Caractéristiques techniques :

- Longueur 1m30 (connecteurs compris)
- Drisse polyamide Ø 12 mm
- Résistance statique  $\geq 15$  kN
- Absorbeur d'énergie largeur 31 mm, en sangle à déchirure polyamide et polyester protégé par une pochette
- Force d'arrêt < 600 daN
- Poids : 300 gr

CONFORME

→ EN 355  
RÈGLEMENT 2016/425

Retour  
Sommaire

TESTÉ  
140 KG

Testé utilisation verticale et  
horizontale



## PRATIQUE



2 connecteurs acier à vis  
Ouverture 18mm



Boucle cossée-cousue gainée



Absorbeur d'énergie

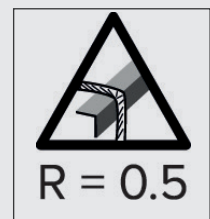

Travaux en hauteur sur plan vertical ou horizontal avec risques de chute verticale par dessus une arête vive. (rayon = 0,5mm) et avec espace disponible sous les pieds de l'utilisateur (voir tirant d'air)

# LONGE DOUBLE DRISSE avec ABSORBEUR D'ENERGIE



Longueur : 1m30

Réf. : 4002/05

## Caractéristiques techniques :

- Longueur 1m30 (connecteurs compris)
- Drisse polyamide Ø 12 mm
- Résistance statique  $\geq 15$  kN
- Absorbeur d'énergie largeur 31 mm, en sangle à déchirure polyamide et polyester protégé par une pochette
- Force d'arrêt < 600 daN
- Poids : 380 gr

### CONFORME

→ EN 355  
RÈGLEMENT 2016/425



**TESTÉ  
140 KG**

Testé utilisation verticale et horizontale

Retour  
Sommaire

## PRATIQUE

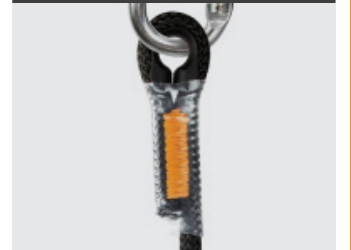

Boucle cossée-cousue gainée



Boucle cossée-cousue gainée



1 connecteur acier à vis  
Ouverture 18mm



1 connecteur alu automatique  
Ouverture 65mm

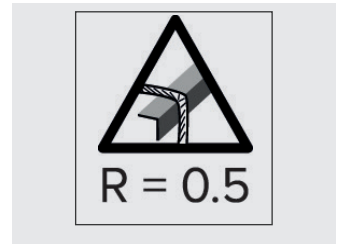

Travaux en hauteur sur plan vertical ou horizontal avec risques de chute verticale par dessus une arête vive. (rayon = 0,5mm) et avec espace disponible sous les pieds de l'utilisateur (voir tirant d'air)

**DiSTEL.fr**

**LE + DiSTEL** : La longe double drisse avec absorbeur d'énergie permet une utilisation verticale et horizontale

# SYSTÈME ANTICHUTE À RAPPEL AUTOMATIQUE 5-10-15 et 20m

Réf. : 4004/01

**DiSTEL** 

## Caractéristiques techniques :

- Longe câble acier galvanisé Ø 4 mm pour les longueurs 5m et 10m et Ø 5 mm pour les longueurs 15m et 20m
- Carter synthétique haute résistance
- Tout composant traité anticorrosion
- Résistance statique > 12 kN
- Force d'arrêt < 600 daN
- Tirant d'air : 2m60 pour les longueurs 5m et 10m et 2m70 pour les longueurs 15m et 20m
- Température d'utilisation : -30° à +50°

**CONFORME**

→ EN 360 : 2002  
RÈGLEMENT 2016/425



**TESTÉ  
140 KG**

Modèle	H	L	E	Poids
5m	335 mm	200 mm	84 mm	4,7 kg
10m	335 mm	200 mm	84 mm	5 kg
15m	410 mm	250 mm	96 mm	9,2 kg
20m	410 mm	250 mm	96 mm	9,5 kg

## PRATIQUE



Connecteur acier à vis,  
ouverture 18mm



Connecteur à émerillon  
avec indicateur de chute  
à verrouillage automatique  
Ouverture 20mm

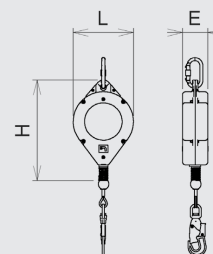

[Retour](#)  
[Sommaire](#)

**DiSTEL.fr**

**LE + DiSTEL** : Le système antichute à rappel automatique convient aux travaux en hauteur avec risques de chute verticale. Il est équipé d'une longe rétractable automatique et d'un élément interne de dissipation d'énergie cinétique.

# ANTICHUTE MOBILE SUR SUPPORT D'ASSURAGE FLEXIBLE

**DiSTEL** 

Réf. : 4004/02

## Caractéristiques techniques :

- Masse utilisateur maximale 140 kg
- A blocage automatique
- Matière : Aluminium
- Avec bouton de verrouillage
- Connecteur double sécurité aluminium d'ouverture 18mm pour connexion au harnais antichute
- Résistance statique >15kN
- Force d'arrêt >6kN

### CONFORME

EN 353-2 ET EN 12841  
RÈGLEMENT 2016/425



## PRATIQUE



Validé en utilisation horizontale  
 $R \geq 0,5$



LA GAMME EPI ANTICHUTE

**DiSTEL**.fr

**LE + DiSTEL** : L'antichute mobile sur support d'assurance flexible convient aux travaux en hauteur avec risques de chute verticale. Il coulisse librement sur la corde, en ascension comme en descente. Conçu ouvrable, il peut s'installer ou s'enlever en tout point de la corde.

# SUPPORT D'ASSURAGE FLEXIBLE

**DiSTEL**

Longueur : 10m00 et 20m00

Réf. : 4004/03 - 4004/031

## Caractéristiques techniques :

- Longueur 10m00 / 20m00
- Corde tressée gainée Ø 11 mm
- Matière : polyamide
- Résistance à la traction  $\geq 2900$  daN
- Gaine de protection transparent sur les extrémités
- Connecteur acier à avis en extrémité haute
- Poids : 2 kg

### CONFORME

→ EN 353-2  
RÈGLEMENT 2016/425

**PRATIQUE**



INCLUS  
Connecteur acier à vis



Réf.	Longueur
------	----------

4004/03	10m00
---------	-------

4004/031	20m00
----------	-------

**DiSTEL.fr**

**LE + DiSTEL** : Le support d'assurage flexible convient pour les antichutes mobiles.

# POIGNÉES D'ASCENSION

Réf. : 4004/04 - 4004/05

**DiSTEL** 

## Caractéristiques techniques :

- Poignée DROITE bleue (réf. 4004/04)
- Poignée GAUCHE grise (réf. 4004/05)
- Structure en aluminium
- Hauteur principale : 139 mm
- S'utilise avec le support d'assurage flexible (réf. 4004/03)

### CONFORME

→ EN 567 - 12841/B  
RÈGLEMENT 2016/425

## PRATIQUE



Poignée surmoulée ergonomique



Retour  
Sommaire

# SYSTÈME ANTICHUTE À RAPPEL AUTOMATIQUE 2m

Réf. : 4004/06

**DiSTEL** 

## Caractéristiques techniques :

- Utilisation verticale/horizontale et facteur 2
- Longueur totale 2 m
- Masse utilisateur maximale 140 Kg
- Longe en polyéthylène haute densité largeur 25 mm (R > 22 kN)
- Carter en aluminium
- Résistance statique > 15 kN
- Force d'arrêt < 600 daN
- Tirant d'air vertical : 2m50
- Tirant d'air horizontal : 4m50
- Température d'utilisation : -30°C à +50°C
- Masse : 1,35 Kg

**CONFORME**

→ EN 360 : 2002  
RÈGLEMENT 2016/425



**TESTÉ  
140 KG**

**FACTEUR 2**

Testé utilisation  
horizontale

## PRATIQUE



Anneau d'ancrage à  
émerillon avec  
connecteur acier à vis  
Ouverture 18mm



Connecteur à émerillon  
avec indicateur de chute  
à verrouillage automatique  
Ouverture 28mm



Travaux en hauteur sur plan  
horizontal avec risques de chute  
verticale par dessus une arête  
vive. (rayon = 0,5mm)

Retour  
Sommaire

**LE + DiSTEL** : Le système antichute à rappel automatique convient aux travaux en hauteur avec risques de chute verticale. Il est équipé d'une longe en polyéthylène haute densité, rétractable automatiquement et d'un absorbeur d'énergie conditionné dans une pochette polyester.

# SYSTÈME ANTICHUTE À RAPPEL AUTOMATIQUE 3m50

Réf. : 4004/09

**DiSTEL** 

## Caractéristiques techniques :

- Utilisation verticale/horizontale et facteur 1
- Longueur totale 3m50
- Masse utilisateur maximale 140 Kg
- Longe en polyéthylène haute densité largeur 25 mm ( $R > 22$  kN)
- Absorbeur d'énergie largeur 31 mm, en sangle à déchirure polyamide et polyester protégé par une pochette polyester
- Carter en aluminium
- Résistance statique  $> 15$  kN
- Force d'arrêt  $< 600$  daN
- Tirant d'air vertical :  $> 2m60$
- Tirant d'air horizontal :  $> 5m$
- Masse : 1,65 Kg

**CONFORME**

→ EN 360 : 2002  
RÈGLEMENT 2016/425



**TESTÉ  
140 KG**

**FACTEUR 1**

Testé utilisation  
horizontale

## PRATIQUE



Anneau d'ancrage à  
émerillon avec  
connecteur acier à vis  
Ouverture 18mm



Connecteur à émerillon  
avec indicateur de chute  
à verrouillage automatique  
Ouverture 28mm



**R ≥ 0.5**

Travaux en hauteur sur plan  
horizontal avec risques de chute  
verticale par dessus une arête  
vive. (rayon = 0,5mm)

Retour  
Sommaire

**DiSTEL.fr**

**LE + DiSTEL** : Le système antichute à rappel automatique convient aux travaux en hauteur avec risques de chute verticale. Il est équipé d'une longue sangle en polyéthylène haute densité, rétractable automatiquement et d'un absorbeur d'énergie conditionné dans une pochette polyester.

# DESCENDEUR AUTO-FREINANT

Réf. : 4004/07

**DiSTEL** 

## Caractéristiques techniques :

- Matière : Aluminium
- A blocage automatique
- Arrêt mains libres
- EN 12841/C = À utiliser sur des cordes EN1891-A de  $\varnothing 10 \div 12$  mm à 100kg et  $\varnothing 11 \div 12$  mm à 200kg
- Masse : 480 g

### CONFORME

EN 341/B ET EN 12841/C  
RÈGLEMENT 2016/425



## PRATIQUE

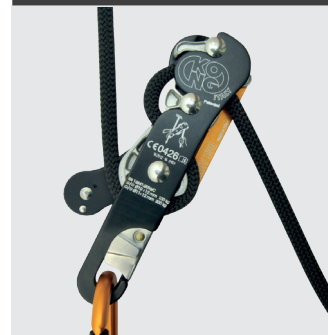

Certifié pour deux personnes, il permet la descente simultanée de deux individus

Idéal pour les opérations de secours

LA GAMME EPI ANTICHUTE

**DiSTEL.fr**

**LE + DiSTEL** : Descendeur auto-freinant pour travaux sur cordes qui permet de contrôler la descente sur corde ainsi que de se positionner et de remonter.

# SYSTÈME ANTICHUTE À RAPPEL AUTOMATIQUE 6m

Réf. : 4004/08

**DiSTEL** 

## Caractéristiques techniques :

- Utilisation verticale/horizontale
- Masse utilisateur maximale 140 kg
- Longe Dyneema largeur 25 mm (R>22kN)
- Carter en composite PA polyamide + fibre de verre
- Résistance statique > 15 kN
- Force d'arrêt < 600 daN
- Tirant d'air vertical : 2,6 m
- Tirant d'air horizontal : 4 m
- Température d'utilisation : -30°C à +50°C
- Masse : 1,8 kg

**CONFORME**

→ EN 360 : 2002  
RÈGLEMENT 2016/425



**TESTÉ  
140 KG**

Testé utilisation  
horizontale

## PRATIQUE



Anneau d'ancrage à  
émerillon avec  
connecteur aluminium à  
verrouillage  
Ouverture 22mm



Connecteur à émerillon  
avec indicateur de chute  
à verrouillage automatique  
Ouverture 28mm



R = 0.5

Travaux en hauteur sur plan  
horizontal avec risques de chute  
verticale par dessus une arête  
vive. (rayon = 0,5mm)

Retour  
Sommaire

**DiSTEL.fr**

**LE + DiSTEL** : Le système antichute à rappel automatique est équipé d'une longue sangle rétractable automatiquement de 6 m, muni d'un système à double cliquets permettant la retenue immédiate en cas de chute et d'un élément interne de dissipation de l'énergie. Léger et compact

# KIT LIGNE DE VIE MOBILE HORIZONTALE

Réf. : 4005/01

## Caractéristiques techniques :

- Longueur réglable de 5m à 20m
- Sangle polyester 30 mm R > 45kN
- Connecteur à vis amovible R > 22 kN
- Tendeur à cliquet en acier galvanisé
- Testé pour 2 personnes selon CEN/TS 16415 Type B+C
- Conforme à EN795 type B+C (Hybrid) si ancrage avec les anneaux de sangle intégrés
- Conforme à EN795 type C si ancrage directement avec les connecteurs aux extrémités de la ligne de vie

### CONFORME



- EN 795 : 2012  
TYPE B+C (HYBRID) - CEN/TS  
16415:2013  
RÈGLEMENT 2016/425

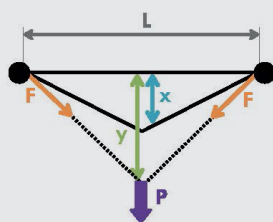

**2  
PERS.  
MAX**

- x** = Flèche résiduelle après la chute
- y** = Flèche maximale dynamique
- P** = Efforts mesurés sur la ligne
- F** = Efforts mesurés aux ancrages terminales de la ligne de vie



	L (m)	x (mm)	y (mm)	P (kN)	F (kN)
100 kg 	5	430	745	6,9	11,8
	20	1395	2405	4,8	8,7
200 kg 	5	510	720	8,1	14,1
	20	1675	2640	6,0	10,5

Tirant d'air = y + 1 m + tirant d'air du dispositif antichute.

**Retour  
Sommaire**

**LE + DiSTEL** : Elle s'installe rapidement afin de permettre le travail en hauteur sur une grande surface en toute sécurité. Deux anneaux de sangle permettent de la fixer temporairement sur de nombreuses structures d'ancrage.



# ANNEAU DE SANGLE

Longueur : 1m00 et 2m00

Réf. : 4005/02 - 4005/021

## Caractéristiques techniques :

- Longueur 1m00 / 2m00
- Sangle polyester largeur 21 mm
- Résistance statique de l'anneau > 18 kN

### CONFORME

→ EN 795 - 2012  
TYPE B  
RÈGLEMENT 2016/425



### PRATIQUE

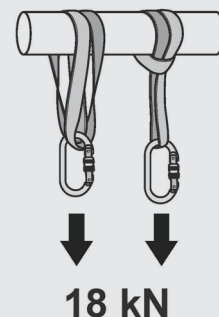

[Retour](#)  
[Sommaire](#)

Réf.	Longueur
------	----------

4005/02	1m00
---------	------

4005/021	2m00
----------	------

**LE + DiSTEL** : L'anneau de sangle est destiné à créer un ancrage temporaire sur différents types de structures. Léger et facile à transporter, il s'utilise en cas de risques de chute verticale.

# POINT D'ANCRAGE MOBILE & RÉGLABLE

Réf. : 4005/03

## Caractéristiques techniques :

- Matière : aluminium
- Anneau d'ancrage Ø 50 mm
- Ouverture de 95 à 400 mm
- Résistance 10 kN
- Poids : 1,3 kg

### CONFORME

- EN 795 : 2002 TYPE B
- CEN/TS 16415 : 2013
- RÈGLEMENT 2016/425

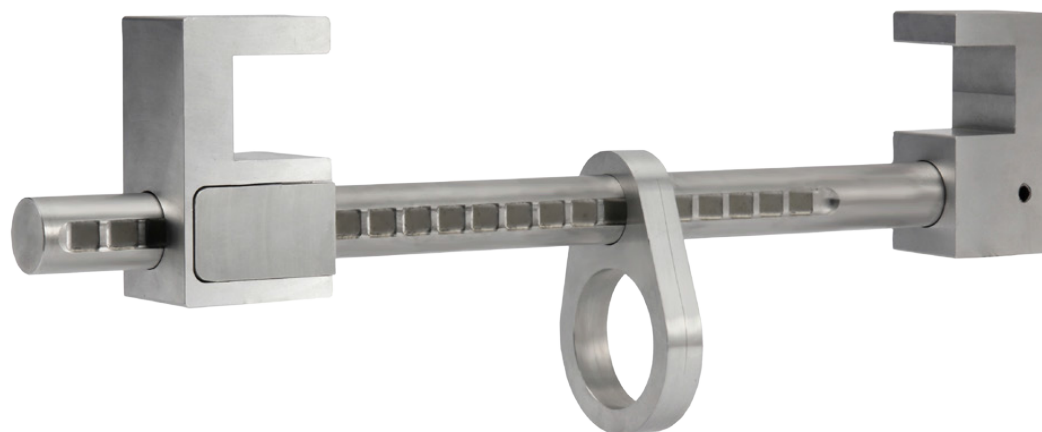

### PRATIQUE



Bouton de réglage rapide de l'écartement

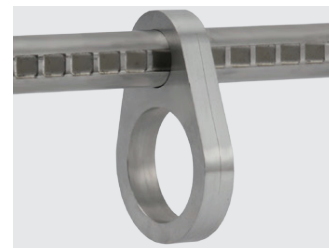

Anneau d'ancrage coulissant



Partie fixe

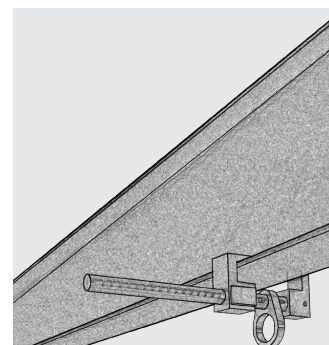

# SYSTÈME D'ANCRAGE TRANSPORTABLE

Réf. : 4005/04

## Caractéristiques techniques :

- Matière : acier zingué
- Dimensions : 1415 x 150 x 100 mm
- Poids : 6,9 kg

### CONFORME

- EN 795 : 2012 TYPE B
- CEN/TS 16415 : 2013
- RÈGLEMENT 2016/425

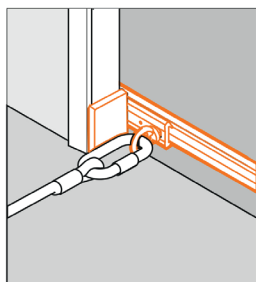
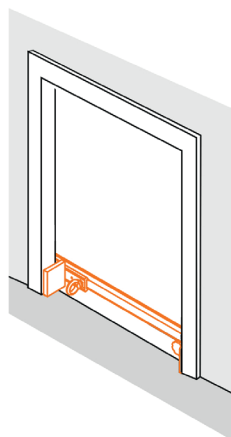

**DiSTEL**

LA GAMME EPI ANTICHUTE

## PRATIQUE



Platine de fixation



Anneaux d'ancrage



Poignée de réglage & platine mobile réglable



Goupille de sécurité

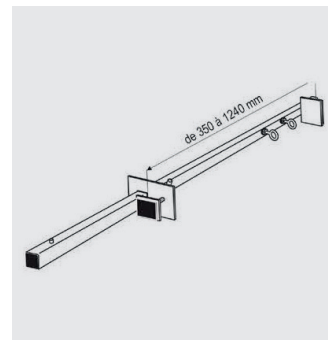

**DiSTEL.fr**

**LE + DiSTEL** : Le système d'ancrage transportable permet de créer un ou deux points d'ancrage dans les encadrements de portes ou de fenêtres. (à positionner sur la partie basse)

# KIT de RETENUE NACELLE

Réf. : 4000

## Harnais antichute + longe + sac de rangement

### Caractéristiques techniques :

Harnais antichute & de sauvetage :

EN 361 (harnais antichute)

EN 1497 (harnais de sauvetage)

RÈGLEMENT 2016/425

- Accrochage sternal antichute sur deux anneaux de sangles
- Réglage des bretelles par boucle rapide en acier finition epoxy noir
- D dorsal avec finition anodisée
- Boucle alu auto avec témoin de fermeture
- Cuissards molletonnés avec fermeture par boucle automatique
- Sangles déperlantes en polyester largeur 44 mm
- Témoin de chute (à partir de 300 daN)

Longe avec connecteurs :

EN 354

EN 362 - RÈGLEMENT 2016/425

- Longueur (avec connecteurs) : 1m50
- Connecteurs acier à vis
- Simple sans réglage
- Drisse polyamide Ø 10,5 mm
- Extrémité : boucle cossée-cousue gainée

Cette longe est adaptée pour travailler dans une PEMP.

Elle permet la retenue au travail et/ou la limitation de déplacement.

**CONFORME**

→ EN 361 - EN 354  
EN 1497 - EN 362

RÈGLEMENT 2016/425



**Testé  
140 Kg**

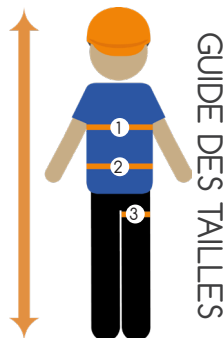

GUIDE DES TAILLES

En cm	Taille M-L (réf. 4001/05)	Taille XL (réf. 4001/06)
Taille	165 à 188	170 à 200
1	90 à 115	100 à 135
2	85 à 120	105 à 135
3	50 à 75	60 à 80



**DiSTEL.fr**

**LE + DiSTEL** : Le KIT de RETENUE NACELLE est fourni dans un sac de rangement.

# HARNAIS ANTICHUTE & SAUVETAGE **DiSTEL**

## Avec ceinture intégrée

Réf. : 4001/04 - 4001/06

### Caractéristiques techniques :

- Sangles principales déperlantes en polyester largeur 44 mm ( $R \geq 25$  kN)
- Réglage des bretelles, de la ceinture et des haussards par boucles rapides
- D d'accrochage en aluminium forgé anodisé
- Cuissards avec verrouillage par boucle automatique en aluminium
- Résistance statique > 15 kN

#### CONFORME

- EN 361 - EN 358  
EN 1497 - EN 813  
RÈGLEMENT 2016/425



Retour  
Sommaire

Testé  
140 Kg

GUIDE DES TAILLES

En cm	Taille S (réf. 4001/04)	Taille M-L (réf. 4001/05)	Taille XL (réf. 4001/06)
Taille	155 à 175	165 à 188	170 à 200
1	80 à 105	90 à 115	100 à 135
2	65 à 105	85 à 120	105 à 135
3	45 à 65	50 à 75	60 à 80

### PRATIQUE



D d'accrochage antichute sternal  
ou pour opérations de sauvetage



Connecteur inamovible à barette  
avec ouverture à triple sécurité  
& D d'accrochage ventral



Cuissards molletonnés avec 3  
passages de sangle pour mise  
en place de petits mousquetons  
porte matériel



Dossier épaule respirant,  
confort



D d'accroche dorsal



D d'accrochage latéral  
pour maintien au travail  
(pivotant)



Dossier ceinture ajustable,  
muni de 4 ganses textile porte  
matériel

**DiSTEL**.fr

**LE + DiSTEL** : Confortable et léger, le harnais antichute et sauvetage est un harnais complet avec de multiples points d'accrochage. Il est particulièrement adapté aux travaux sur cordes et d'accès difficile.

# HARNAIS ANTICHUTE

Réf. : 4001/07 à 4001/09

**DiSTEL**

## Caractéristiques techniques :

- Sangles principales déperlantes en polyester largeur 44 mm ( $R \geq 25$  kN)
- Réglage des bretelles par boucles rapides
- Sangle bavaroise de 44 mm avec boucles sternales automatiques
- Cuissards moletonnés avec verrouillage par boucle automatique en aluminium
- Résistance statique > 15 kN
- Témoin de chute déclenchement à partir de 300 daN
- Masse : 1,2 Kg

### CONFORME

→ EN 361 - EN 1497  
RÈGLEMENT 2016/425



Testé  
140 Kg

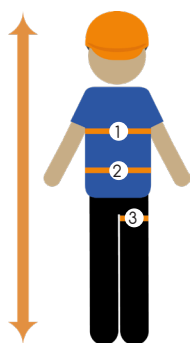

GUIDE DES TAILLES

En cm	Taille S (réf. 4001/07)	Taille M-L (réf. 4001/08)	Taille XL (réf. 4001/09)
Taille	155 à 175	165 à 188	170 à 200
1	80 à 105	90 à 115	100 à 135
2	65 à 105	85 à 120	105 à 135
3	45 à 65	50 à 75	60 à 80

## PRATIQUE



Témoin de chute



Cuissards moletonnés avec fermeture par boucle automatique



Accrochage sternal antichute sur deux anneaux de sangles



D d'accroche dorsal



Boucle auto alu avec témoin de fermeture

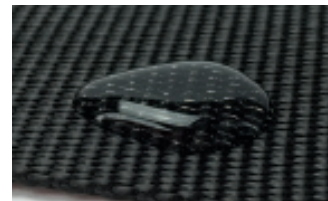

Sangle déperlante

LA GAMME EPI ANTICHUTE

**DiSTEL**.fr

**LE + DiSTEL** : Confortable, léger, et muni d'un système de réglage et verrouillage automatique, ce harnais s'adapte à toutes les morphologies.

## Caractéristiques techniques :

- Connecteurs en acier traité anticorrosion ou en alliage d'aluminium pour gain de poids.
- Ils sont tous équipés d'un fermoir automatique et leur verrouillage est manuel ou automatique.

**CONFORME**

→ EN 362

RÈGLEMENT 2016/425

A'



VERROUILLAGE  
MANUEL (À VIS)

Référence	Classe	Ouverture	Résistance statique	Matière	Masse
A'	B	18 mm	23 kN	Aluminium	76 g

E'



VERROUILLAGE  
AUTOMATIQUE

Référence	Classe	Ouverture	Résistance statique	Matière	Masse
E'	B	22 mm	22 kN	Aluminium	92 g



# CASQUE DE PROTECTION

Réf. : 4006/01

**DiSTEL** 

LA GAMME EPI ANTICHUTE

## Caractéristiques techniques :

- Couleur : Blanc
- Coque externe : PP polypropylène
- Calotte interne : HD polystyrène
- Bandeau tour de tête : PA en nylon soufflé
- Taille universelle réglable de 51 à 63 cm
- Poids : 390 g

**CONFORME**

→ EN 397  
RÈGLEMENT 2016/425



**DiSTEL.fr**

**LE + DiSTEL** : Le casque de protection est doté ; d'une ventilation maximale grâce à 10 aérations. D'un système de serrage rapide et précis. D'un tissu à séchage ultra rapide et d'un traitement qui prévient la formation de mauvaises odeurs.

# SAC DE RANGEMENT

Réf. : 4007/03

**DiSTEL** 

LA GAMME EPI ANTICHUTE

## Sac de rangement :

- Longueur : 30,5 cm, Hauteur : 40,5 cm, Largeur : 13 cm
- Bretelles réglables rembourrées
- Poignée de transport supérieure armée
- 1 très large compartiment principal zippé avec poche intérieure
- 1 poche frontale avec fermeture verticale zippée
- 600D Polyester



**DiSTEL.fr**

**LE + DiSTEL** : Ce sac de rangement peut contenir votre harnais et sa longe. Compartiment principal avec poche intérieure et poche frontale. Bretelles réglables rembourrées.



# PROTECTION DE CORDE AUTO-ENVELOPPANTE

Réf. : 4005/10

**DiSTEL** 

## Caractéristiques techniques :

- Dimensions 70cm - Ø13mm
- Matière polyester mono et multifilament flexible, sans halogène, ignifugé
- Adapté pour des cordes Ø10 à 14mm
- Gaine de protection tissée auto-enveloppante amovible
- Masse 70g

**PRATIQUE**



La couche interne orange sert de dispositif d'alerte en cas d'usure.

LA GAMME EPI ANTICHUTE



**DiSTEL.fr**

## LE + DiSTEL :

Gaine tissée auto-enveloppante amovible, qui protège efficacement la corde contre l'abrasion tout en favorisant le coulisement sur la structure.



# NOS AGENCES & SERVICES

## AGENCE DE STRASBOURG-NORD

1A Rue des Carrières  
ZI Nord - 67170 BRUMATH  
☎ 03 88 51 81 81  
✉ vente67@distel.fr  
✉ location67@distel.fr

## AGENCE DE STRASBOURG-SUD

38 A route Industrielle de la Hardt  
ZI ZAC Bugatti - 67120 MOLSHEIM  
☎ 03 90 40 08 70  
✉ vente671@distel.fr  
✉ location671@distel.fr

## AGENCE DE MULHOUSE

Rue de la Charente  
Pôle 430 - 68270 WITTENHEIM  
☎ 03 89 57 07 60  
✉ vente68@distel.fr  
✉ location68@distel.fr

## AGENCE DE METZ

Boucle des Dinandiers  
ZI Ste Agathe - 57290 FAMECK  
☎ 03 82 54 80 71  
✉ vente57@distel.fr  
✉ location57@distel.fr

## NORME

Le Service Règlementation  
☎ 03 90 29 15 77  
✉ reglementation@distel.fr

## FORMATION

Le Service Formation  
☎ 03 90 29 15 77  
✉ formation@distel.fr

## VÉRIFICATION

Le Service Vérification  
☎ 03 90 29 15 72  
✉ verification@distel.fr