

DiSTEL

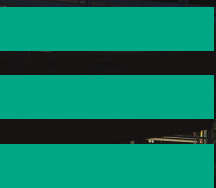

Les Nacelles
TYPE 1A - 3A :
CISEAUX
À MÂT VERTICAL
ACHAT & ENTRETIEN



Les nacelles

PAGE 136 À 143

LES NACELLES

CISEAUX - TYPE 1A - ÉLECTRIQUE SUR ROUES

COCCINELLE

Page 138

À MAT VERTICAL - TYPE 1A - ÉLECTRIQUES SUR ROUES

GIRAFE

Page 139

IMPALA

Page 140

À MAT VERTICAL - TYPE 3A - ÉLECTRIQUES SUR ROUES

MARABOUT

Page 141

ACHAT & ENTRETIEN

NACELLES NEUVES & D'OCCASION

Page 142

CONTRAT D'ENTRETIEN

Page 143

COCCINELLE

CISEAUX : Électrique sur roues

DiSTEL®



RAPPEL SÉCURITÉ
USAGE INTÉRIEUR
(à déplacer manuellement)

CONFORME



Kit de retenue nacelle
(voir p. 195)



SCHÉMA

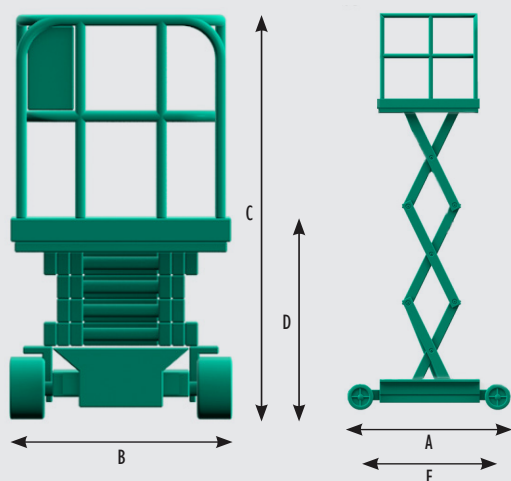

NACELLES

Modèle	534E
Hauteur de travail	5m34
Hauteur de plancher	3m34
Poids total	430 kg
Charge admissible dans la nacelle	250 kg
Dimensions de la plate-forme	1m05 x 0m57
A. Longueur	1m20
B. Largeur	0m70
C/D. Hauteur repliée avec/sans garde-corps	1m95/0m85
E. Empattement	0m83 à 0m94
Garde au sol	50 mm

GIRAFE

À MAT VERTICAL : Électrique sur roues

DiSTEL 



SCHÉMA

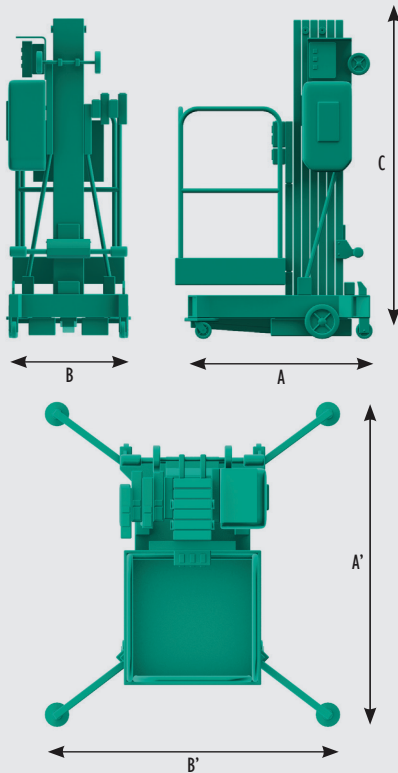

RAPPEL SÉCURITÉ

Art. R. 4323-55 :
Pour conduire une PEMP,
une autorisation
de conduite est obligatoire

CONFORME



Kit de retenue nacelle
(voir p. 195)

Modèles	810E	950E	1080E	1230E	1370E
Hauteur de travail	8m10	9m50	10m80	12m30	13m70
Hauteur de plancher	6m10	7m50	8m80	10m30	11m70
Poids total (châssis standard ANSI) 220v/12v	340/382 kg	360/402 kg	380/422 kg	415/457 kg	455/797 kg
Charge admissible dans la nacelle	159 kg	159 kg	159 kg	136 kg	136 kg
Dimensions de la plate-forme standard	0m68 x 0m66				
A. Longueur stabilisateurs rentrés	1m28	1m28	1m34	1m40	1m47
A'. Longueur stabilisateurs sortis	1m75	1m75	1m75	2m26	2m70
B. Largeur stabilisateurs rentrés	0m80				
B'. Largeur stabilisateurs sortis	1m55	1m55	1m55	2m06	2m34
C. Hauteur repliée	1m98	1m98	1m98	1m98	1m98

NACELES

IMPALA

À MAT VERTICAL : Électrique sur roues



RAPPEL SÉCURITÉ
 Dérouler totalement la rallonge avant la mise en charge d'une PEMP

CONFORME



Kit de retenue nacelle (voir p. 195)



SCHÉMA

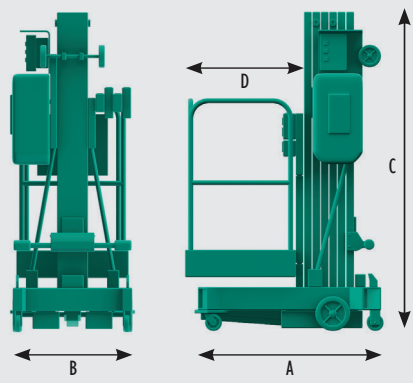

Modèles	810E	927E	1082E
Hauteur de travail	8m05	9m27	10m82
Hauteur de plancher	6m05	7m27	8m82
Poids total (châssis standard ANSI) 220v/12v	466/504 kg	604/642 kg	520/618 kg*
Charge admissible dans la nacelle	159 kg	159 kg	159 kg
Dimensions de la plate-forme standard	0m69 x 0m66 x 1m14		
A. Longueur	1m52	1m52	1m52
B. Largeur	0m81	0m81	1m02*
C. Hauteur repliée	1m98	1m98	1m98
D. Déport du panier	0m66	----	----

* Châssis large

NACELLES

MARABOUT

À MAT VERTICAL : Électrique sur roues



RAPPEL SÉCURITÉ

R486 CNAMTS :
Pour travailler avec une PEMP de type 1 ou 3, il est nécessaire d'être 2 personnes ; un conducteur et un surveillant

CONFORME



Kit de retenue nacelle (voir p. 195)

SCHÉMA

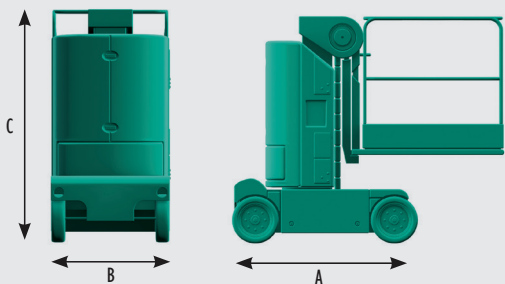

Modèles	548E	647E	807E
Hauteur de travail	5m48	6m47	8m07
Hauteur de plancher	3m48	4m47	6m07
Poids total	717 kg	994 kg	1 111 kg
Charge admissible dans la nacelle	227 kg	227 kg	159 kg
Dimensions de la plate-forme standard	0m88 x 0m75		
A. Longueur	1m35	1m35	1m35
B. Largeur	0m75	0m75	0m80
C. Hauteur repliée	1m57	1m57	1m98

ACHAT &

**ACHAT OU LOCATION À L'ANNÉE EN FULL SERVICE :
RENSEIGNEZ-VOUS !**



NACELLES NEUVES

DISTEL vous propose un large choix de nacelles neuves adaptées à votre utilisation et à votre environnement de travail.

NACELLES D'OCCASION

Les OCCASIONS DISTEL sont issues du parc de location DISTEL et bénéficient d'un entretien de professionnels.

GARANTIES 12 MOIS*

** (pièces, main d'oeuvre et déplacement - hors batteries)*

GARANTIES 6 MOIS*

** (pièces, main d'oeuvre - hors batteries)*

NACELLES reconditionnées :

- Révision complète (vidange, filtration ...)
- Remplacement des pièces défectueuses (pièces d'origines du fabricant)
- Vérifications règlementaires avant remise en service.



ENTRETIEN

CONTRAT D'ENTRETIEN



ASSISTANCE TÉLÉPHONIQUE

INTERVENTION SUR SITE



CONTRÔLE PRÉVENTIF
 VÉRIFICATIONS PÉRIODIQUES
 RÉGLEMENTAIRES
 RECHERCHE DE PANNE
 ASSISTÉE PAR ORDINATEUR



CARROSSAGE & MISE EN PEINTURE À VOS COULEURS

Sur demande.

